

連通バルブ



50A、100A
溶接フランジ付き



仕 様	型 式	VP717
	接 続	配管：フランジ式（100A）
材 質	使用圧力	0.04MPa
	使用温度	0~50℃ ※本体温度が50℃以上になる場合はご使用できません
呼 び 径	本 体	PVC
	ボンネット	SCS13A
	ステム	C3602
	ダイヤフラム	EPDM
	ボルト	SUS
	ナット	SUS

積 算 価 格

100A	291,060
------	---------

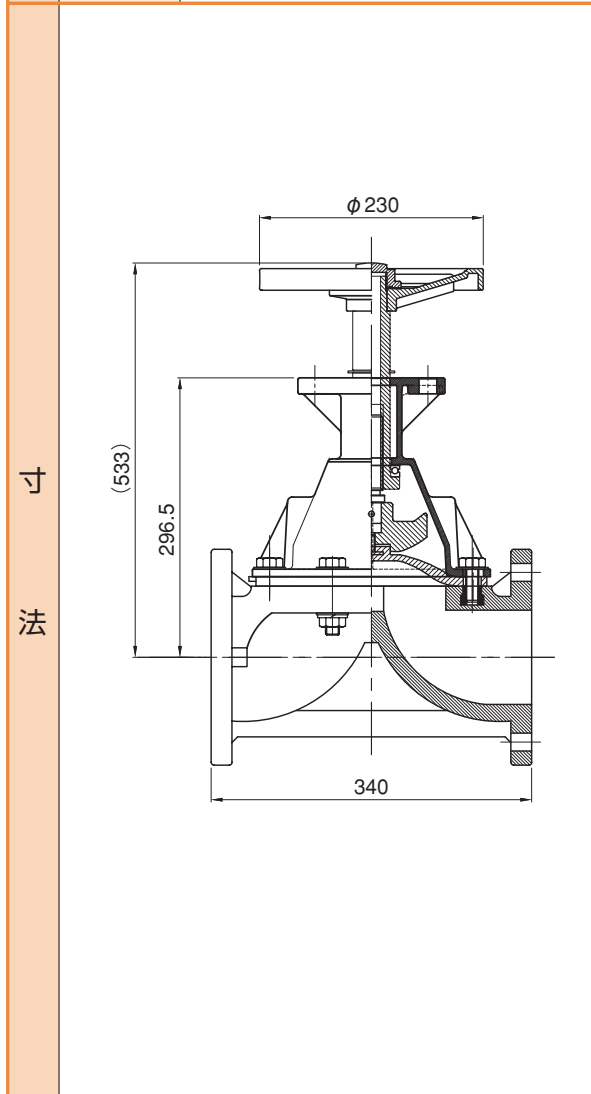

吸排気弁（タンク用）

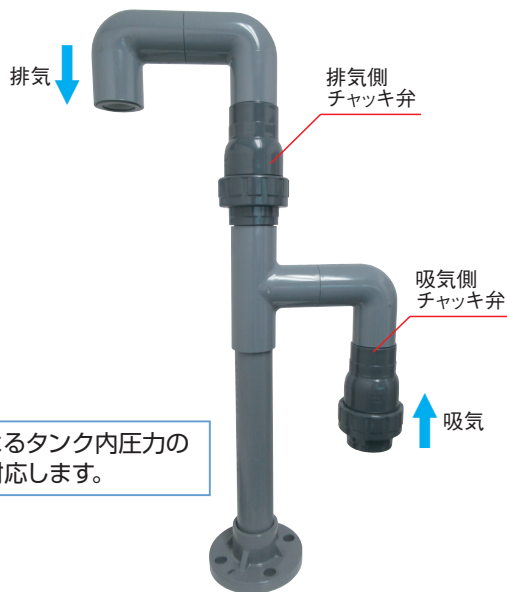

温度によるタンク内圧力の変化に対応します。

仕 様	型 式	SBTN
	接 続	フランジ式
	使用温度	0~50℃ ※本体温度が50℃以上になる場合はご使用できません
	使用圧力	0.98MPa
材 質	開弁圧力	25A：[PVC] 380Pa / [PP] 260Pa 50A：[PVC] 612Pa / [PP] 420Pa
	本 体	U-PVC
呼 び 径	ボ ー ル	U-PVC / PP
	シ ー ト	EPDM

積 算 価 格

呼 び 径	接続 × 吸排気弁	PVC (ボール材質)	PP (ボール材質)
	50A	25A × 25A	36,300
50A × 25A		42,350	45,980
50A × 50A		66,550	71,390
100A	25A × 25A	487以上	290
	50A × 25A	528以上	290
	50A × 50A	763以上	475

※SBTNは受注生産品となります。

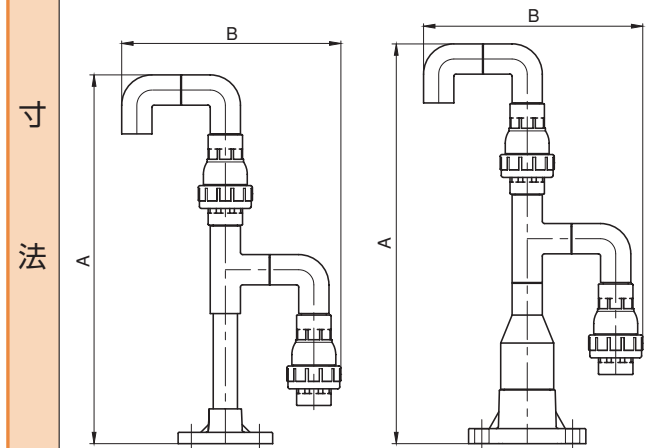

・パイプの向き、A寸法、B寸法の変更についてはご相談下さい。
・吸排気のチャッキサイズも変更可能です。